



CWC100H50...NMC Ceownik wzmacniony

2,0 Grubość blachy: 2,0 mm

N Nowość

Informacje

Zastosowanie

Bezpośrednie podparcie paneli i montaż uchwytów mocujących paneli

Materiał

Stal S350GD w powłoce Magnelis®.

Dodatkowe informacje

Uwaga!

Zamówienia na farmy PV $\geq 0,5$ MW dostarczane w opakowaniach zbiorczych Zalety:

- wydłużona i zagęszczona perforacja umożliwia montaż paneli o różnych wymiarach bez konieczności wiercenia dodatkowych otworów w profilu
- poszerzona perforacja umożliwia zastosowanie nakrętek rombowych szybkiego montażu
- identyczny rozmiar perforacji w obu ściankach pozwala na montaż w dowolnym położeniu

Do montażu należy użyć śrub SGKFM10x20

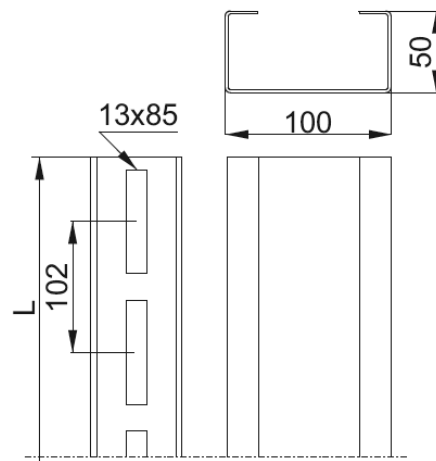
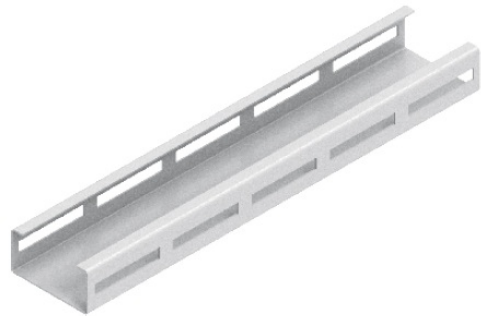

Wersje

Symbol	Numer katalogowy	Długość L (mm)	Ciężar 1 szt. (kg)	Ilość (szt.)
CWC100H50/3,3NMC	867633	3 264	9,96	4
CWC100H50/4,4NMC	867644	4 386	13,38	4
CWC100H50/6,6NMC	867566	6 630	20,23	4

Przykłady

