



Przełącznik LS, 10A, 1b, C-Char, AC

Typ FAZ-C10/1
Catalog No. 278557
Eaton Catalog No. FAZ-C10/1

Abbildung ähnlich

Program dostaw

Funkcja podstawowa			wyłącznik ochronny
Bieguny			1-biegunowy
Rodzaj wyzwolenia			C
Aplikacja			Aparaty łączeniowe do zastosowań w przemyśle i budynkach funkcjonalnych
Prąd znamionowy	I_n	A	10
Znamionowa zdolność łączenia według IEC/EN 60947-2		kA	15
Asortyment			FAZ

Dane Techniczne

elektryczny

Normy i przepisy			IEC/EN 60947-2 IEC/EN 60898
znamionowe napięcie pracy	U_e	V	
	U_e	V AC	240/415
		napięcie stałe, V	60 (per pole)
Znamionowa zdolność łączenia według IEC/EN 60947-2		kA	15
Operational switching capacity		kA	7.5
Characteristic			B, C, D, K, S, Z
Max. back-up fuse		A gL/gG	125
Selectivity Class			3
Lifespan	Operations		> 10000
Kierunek zasilania energią			dowolne, zgodne z wymaganiami

mechaniczny

Standard front dimension		mm	45
Wymiar gniazdka obudowy		mm	80
ochrona zacisków			Finger and back-of-hand proof to BGV A2
Mounting width per pole		mm	17.5
Montaż			Szyna DIN IEC/EN 60715
Stopień ochrony			IP20, IP40 (po zabudowie)
Zaciski góra i dół			Twin-purpose terminals
Przekrój doprowadzeń		mm ²	
		mm ²	1 x 25
		mm ²	2 x 10
Grubość materiału szyn		mm	0.8 ... 2
Położenie montażowe			dowolne, zgodne z wymaganiami

Świadectwo typu zgodnie z IEC/EN 61439

Dane techniczne dla zaświadczenia rodzaju konstrukcji			
Znamionowy prąd pracy do podania straty mocy	I_n	A	10
Strata mocy na biegun, w zależności od prądu	P_{vid}	W	0
Strata mocy elementu eksploatacyjnego, w zależności od prądu	P_{vid}	W	1.5
Strata mocy statyczna, niezależnie od prądu	P_{vs}	W	0

Zdolność oddawania straty mocy	P _{ve}	W	0
Robocza temperatura otoczenia min.		°C	-40
Robocza temperatura otoczenia maks.		°C	75
			liniowo na +1°C, co prowadzi do zmniejszenia obciążalności prądem o 0,5%
Certyfikat konstrukcji IEC/EN 61439			
10.2 Wytrzymałość materiałów i części			
10.2.2 Odporność na korozję			Wymagania odnośnie normy produktowej zostały spełnione.
10.2.3.1 Wytrzymałość cieplna powłoki			Wymagania odnośnie normy produktowej zostały spełnione.
10.2.3.2 Rezystancja materiału izolacyjnego przy normalnym cieple			Wymagania odnośnie normy produktowej zostały spełnione.
10.2.3.3 Rezystancja materiału izolacyjnego przy nietypowym cieple			Wymagania odnośnie normy produktowej zostały spełnione.
10.2.4 Wytrzymałość na działanie promieniowania UV			Wymagania odnośnie normy produktowej zostały spełnione.
10.2.5 Podnoszenie			Nie dotyczy, ponieważ należy ocenić całą szafę sterowniczą.
10.2.6 Kontrola odporności na uderzenia			Nie dotyczy, ponieważ należy ocenić całą szafę sterowniczą.
10.2.7 Napisy			Wymagania odnośnie normy produktowej zostały spełnione.
10.3 Stopień ochrony powłok			Nie dotyczy, ponieważ należy ocenić całą szafę sterowniczą.
10.4 Odstępy izolacyjne powietrzne i prądów pełzających			Wymagania odnośnie normy produktowej zostały spełnione.
10.5 Ochrona przed porażeniem elektrycznym			Nie dotyczy, ponieważ należy ocenić całą szafę sterowniczą.
10.6 Montaż elementów eksploatacyjnych			Nie dotyczy, ponieważ należy ocenić całą szafę sterowniczą.
10.7 Wewnętrzne obwody prądowe i połączenia			Należy do zakresu odpowiedzialności wykonawcy szafy sterowniczej.
10.8 Przyłącza przewodów wchodzących z zewnątrz			Należy do zakresu odpowiedzialności wykonawcy szafy sterowniczej.
10.9 Właściwości izolacji			
10.9.2 Wytrzymałość elektryczna o częstotliwości roboczej			Należy do zakresu odpowiedzialności wykonawcy szafy sterowniczej.
10.9.3 Odporność na napięcie udarowe			Należy do zakresu odpowiedzialności wykonawcy szafy sterowniczej.
10.9.4 Sprawdzanie powłok z materiału izolacyjnego			Należy do zakresu odpowiedzialności wykonawcy szafy sterowniczej.
10.10 Nagrzanie			Oszacowanie nagrzania należy do zakresu odpowiedzialności wykonawcy szafy sterowniczej. Eator dostarczy danych na temat straty mocy aparatów.
10.11 Odporność na zwarcia			Należy do zakresu odpowiedzialności wykonawcy szafy sterowniczej. Przestrzegać wytycznych odnośnie aparatów łączeniowych.
10.12 Kompatybilność elektromagnetyczna			Należy do zakresu odpowiedzialności wykonawcy szafy sterowniczej. Przestrzegać wytycznych odnośnie aparatów łączeniowych.
10.13 Działanie mechaniczne			Spełnienie wymagań w aparacie jest jednoznaczne z przestrzeganiem instrukcji montażu (IL).

Dane techniczne zgodne z ETIM 6.0

Circuit breakers and fuses (EG000020) / Miniature circuit breaker (MCB) (EC000042)			
Electric engineering, automation, process control engineering / Electrical installation, device / Miniature circuit breaker system (MCB) / Miniature circuit breaker (MCB) (ecl@ss8.1-27-14-19-01 [AAB905011])			
Release characteristic			C
Number of poles (total)			1
Number of protected poles			1
Nominal rated current		A	10
Nominal rated voltage		V	230
Rated short-circuit breaking capacity I _{cn} EN 60898 at 230 V		kA	10
Rated short-circuit breaking capacity I _{cn} EN 60898 at 400 V		kA	10
Rated short-circuit breaking capacity I _{cu} IEC 60947-2 at 230 V		kA	15
Rated short-circuit breaking capacity I _{cu} IEC 60947-2 at 400 V		kA	15
Voltage type			AC
Current limiting class			3
Frequency		Hz	50 - 60
Concurrently switching N-neutral			No
Suitable for flush-mounted installation			No
Over voltage category			3
Pollution degree			2
Width in number of modular spacings			1
Built-in depth		mm	70.5
Additional equipment possible			Yes
Degree of protection (IP)			IP20

Aprobaty

Product Standards	IEC/EN 60947-2; IEC/EN 60898; UL 1077; CSA-C22.2 No. 235; CE marking
UL File No.	E177451
UL Category Control No.	QVNU2, QVNU8
CSA File No.	204453
CSA Class No.	3215-30
North America Certification	UL recognized, CSA certified
Conditions of Acceptability	Supplementary Protector only
Suitable for	Branch Circuits; not as BCPD
Current Limiting Circuit-Breaker	No
Max. Voltage Rating	277 VAC; 48 VDC
Degree of Protection	IEC: IP20; UL/CSA Type: -

Krzywe charakterystyki

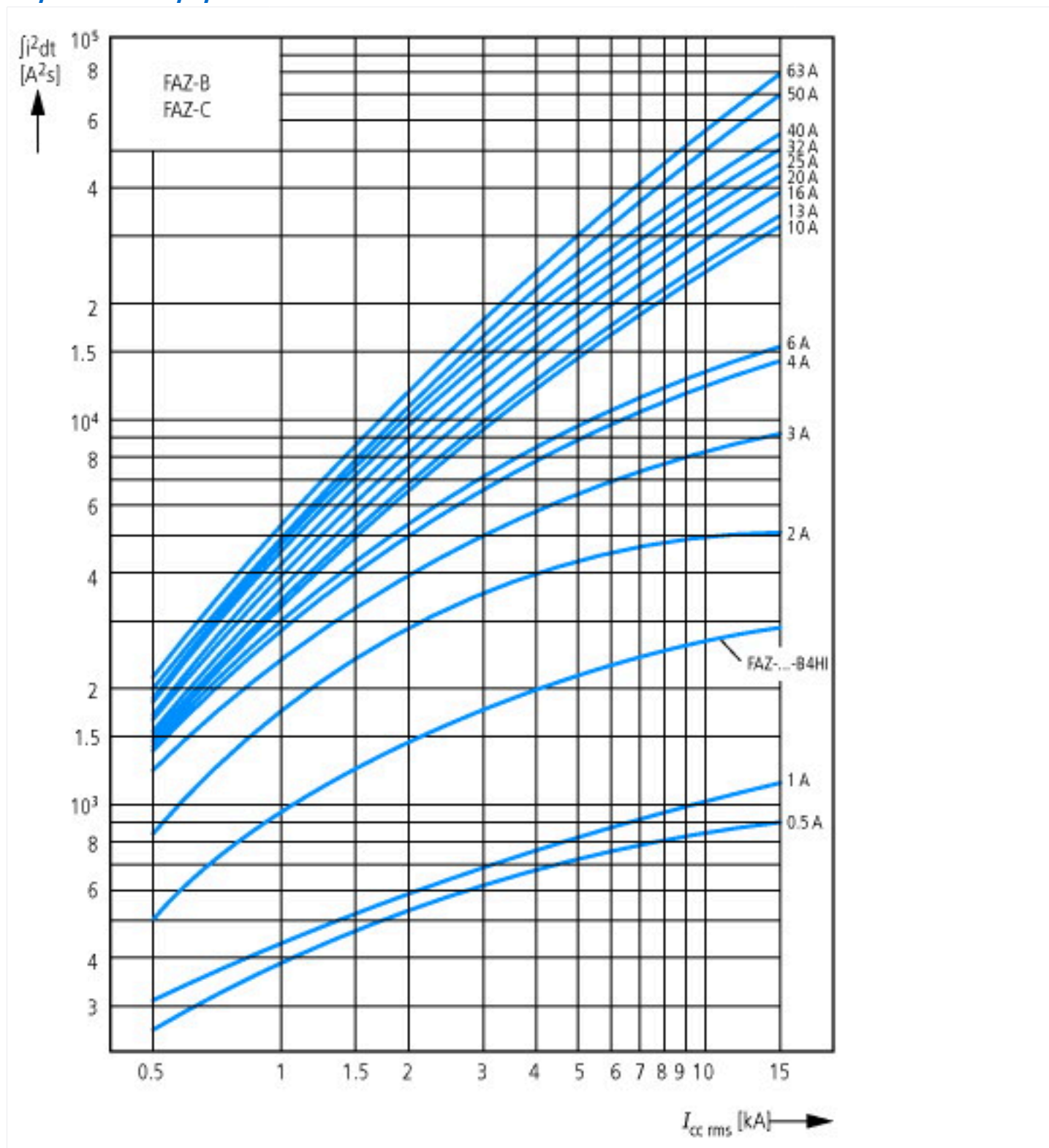

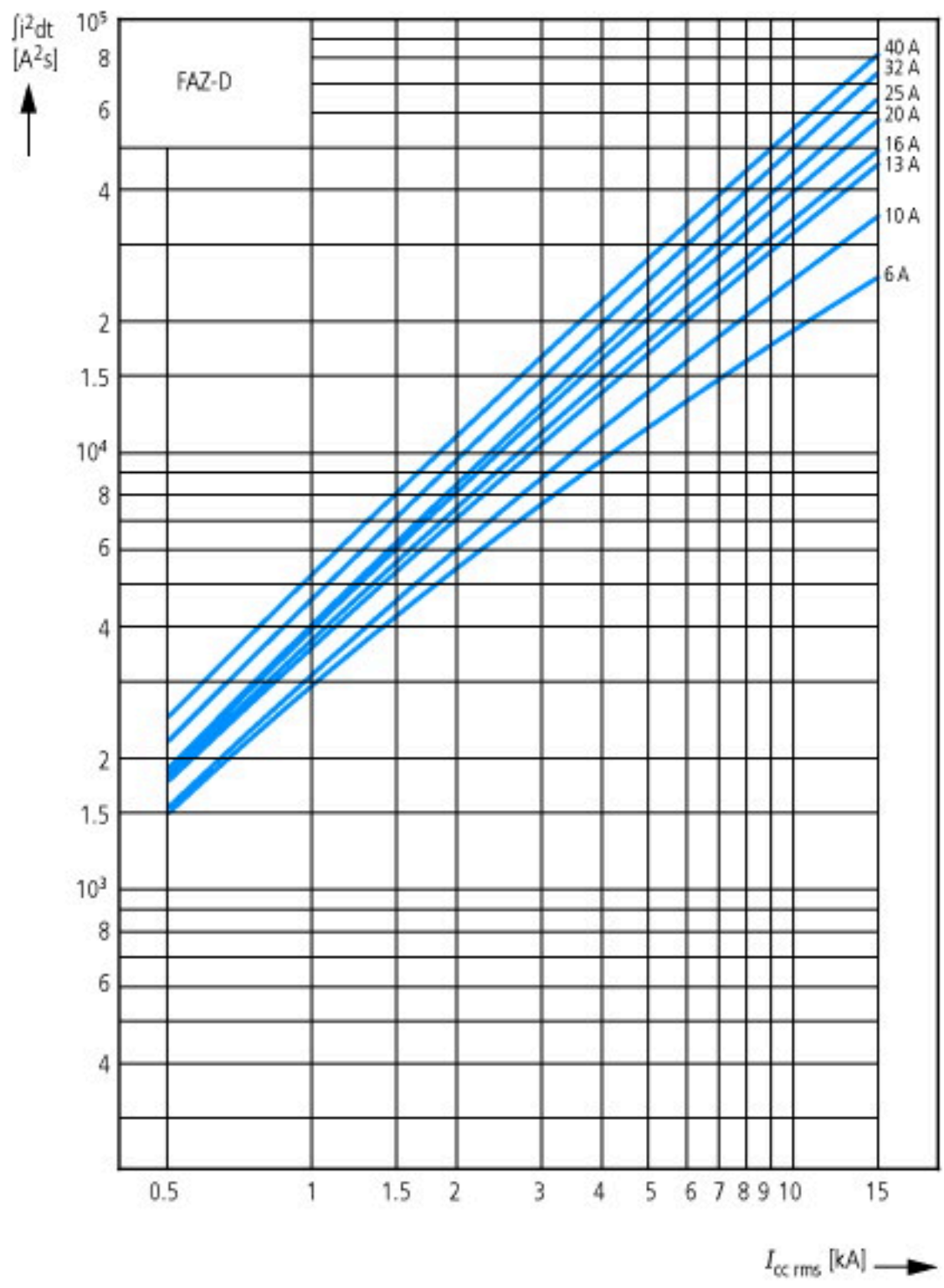

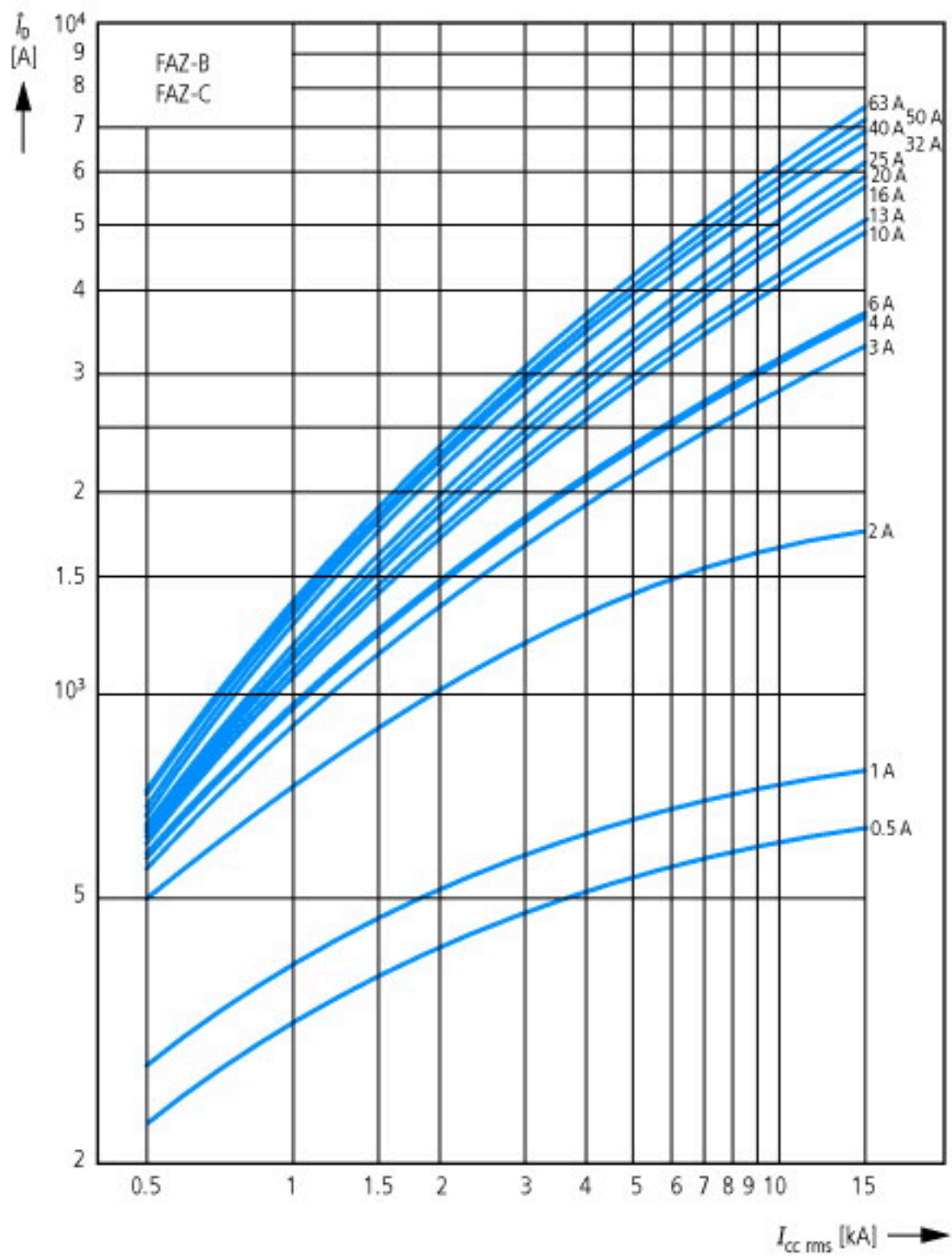

Let-through current i_p
According to IEC/EN 60898



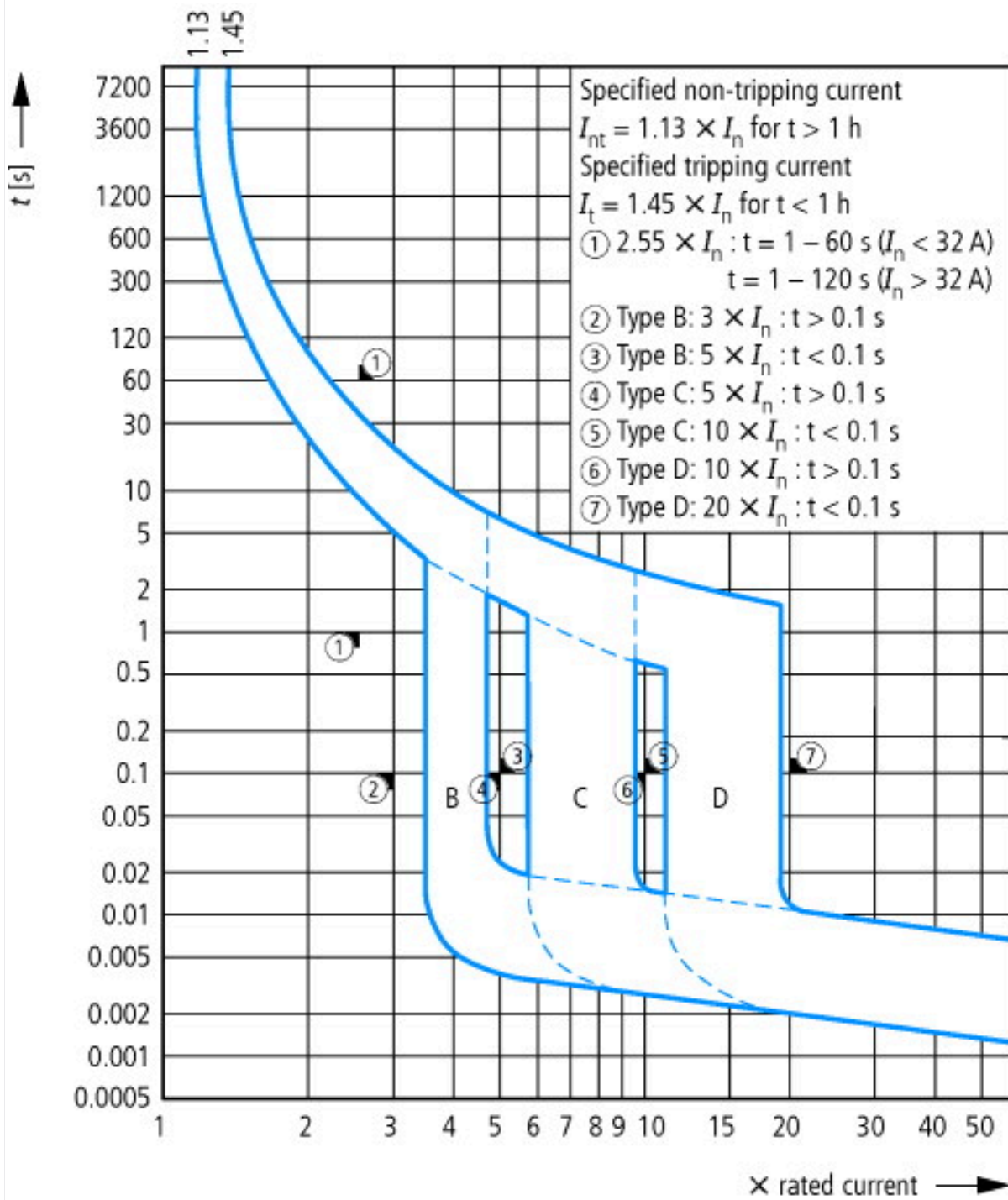

Rodzaj wyzwolenia przy 30°C:
 B, C, D zgodnie z IEC/EN 60898

Wymiary

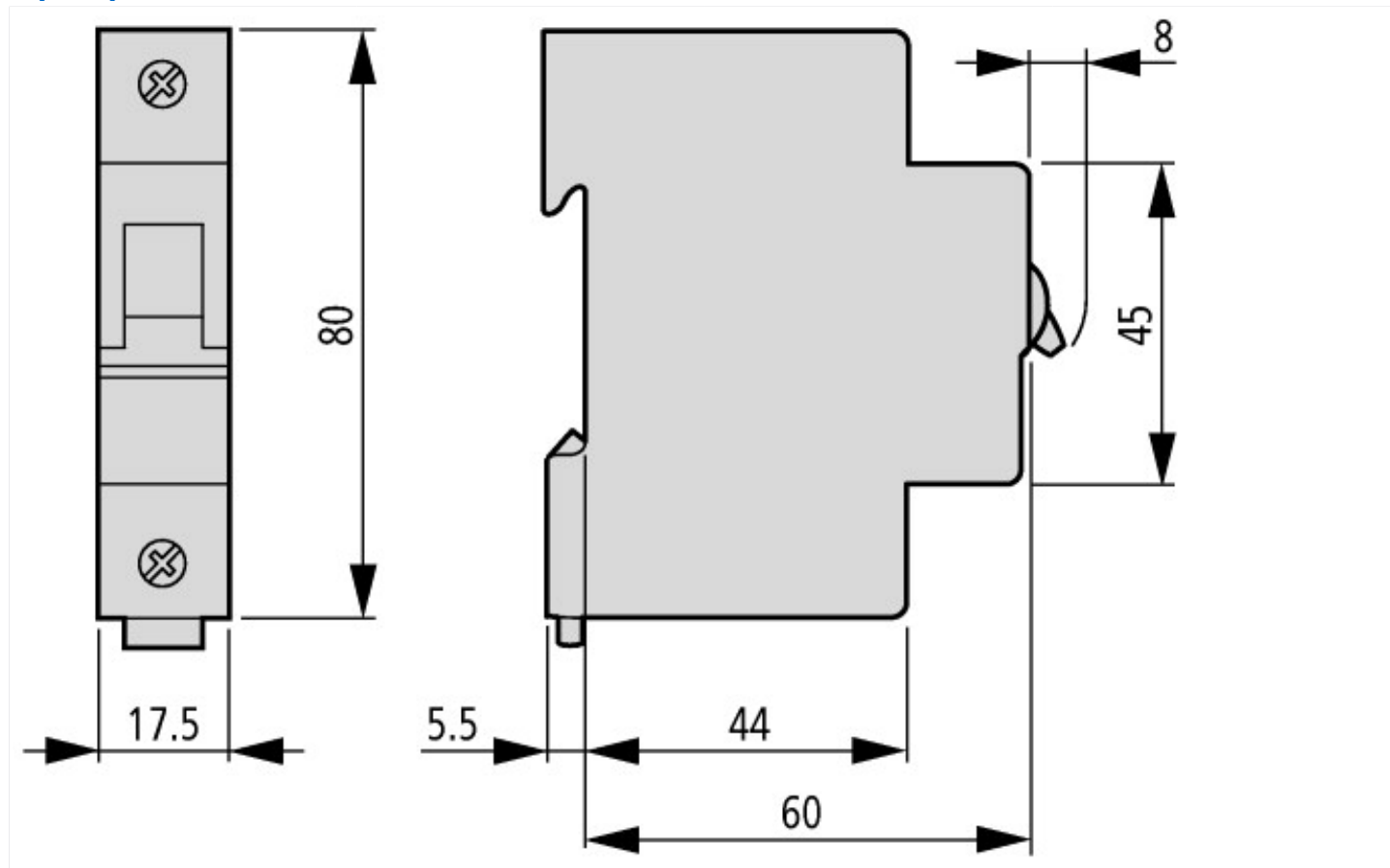

Pozostałe informacje o produkcie (łącza)

AWA1220-1755 Wyłącznik ochronny

AWA1220-1755 Wyłącznik ochronny

ftp://ftp.moeller.net/DOCUMENTATION/AWA_INSTRUCTIONS/17550701.pdf

Montageanweisung
Installation Instructions
Notice d'installation
Istruzioni per il montaggio

Instrucciones de montaje
Инструкция по монтажу
安装说明

FAZ-...
AZ-...

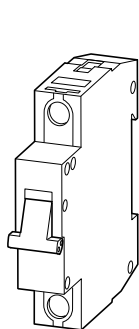

FAZ-...

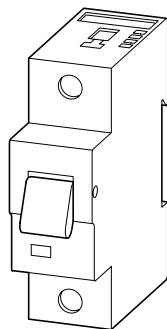

AZ-...

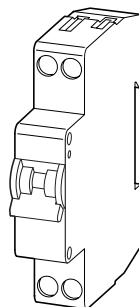

FAZ-PN-...



Lebensgefahr durch elektrischen Strom!

Nur Elektrofachkräfte und elektrotechnisch unterwiesene Personen dürfen die im Folgenden beschriebenen Arbeiten ausführen.

Electric current! Danger to life!

Only skilled or instructed persons may carry out the following operations.

Tension électrique dangereuse !

Seules les personnes qualifiées et averties doivent exécuter les travaux ci-après.

Tensione elettrica: Pericolo di morte!

Solo persone abilitate e qualificate possono eseguire le operazioni di seguito riportate.

¡Corriente eléctrica! ¡Peligro de muerte!

El trabajo a continuación descrito debe ser realizado por personas cualificadas y advertidas.

Электрический ток! Опасно для жизни!



Только специалисты или проинструктированные лица могут выполнять следующие операции.

触电危险!

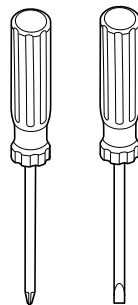
只允许专业人员和受过专业训练的人员进行下列工作。



Z 2

	FAZ-...	AZ-...	FAZ-PN-...
	1 × (1 – 25) mm ² 2 × (1 – 10) mm ²	1 × (2.5 – 50) mm ² 2 × (2.5 – 25) mm ²	1 × (1 – 16) mm ² 2 × (1 – 6) mm ²
	1 × (0.75 – 16) mm ² 2 × (4 – 6) mm ²	– 2 × (2.5 – 16) mm ²	1 × (0.75 – 10) mm ² 2 × (1 – 4) mm ²
DIN 46228	2.4 Nm	3.0 Nm	1.5 Nm

FAZ-...-C...-DC

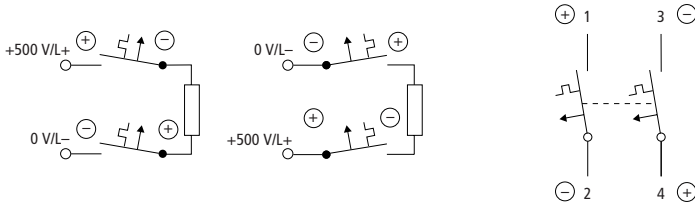
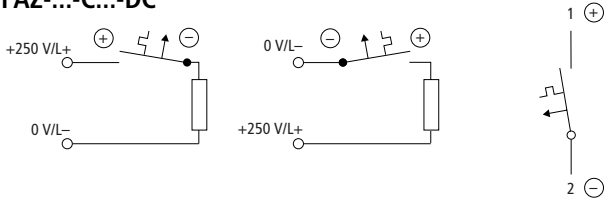

FAZ-XIS..., FAZ-(PN-...), FAZ-...-NA



07/01 AWA1220-1755

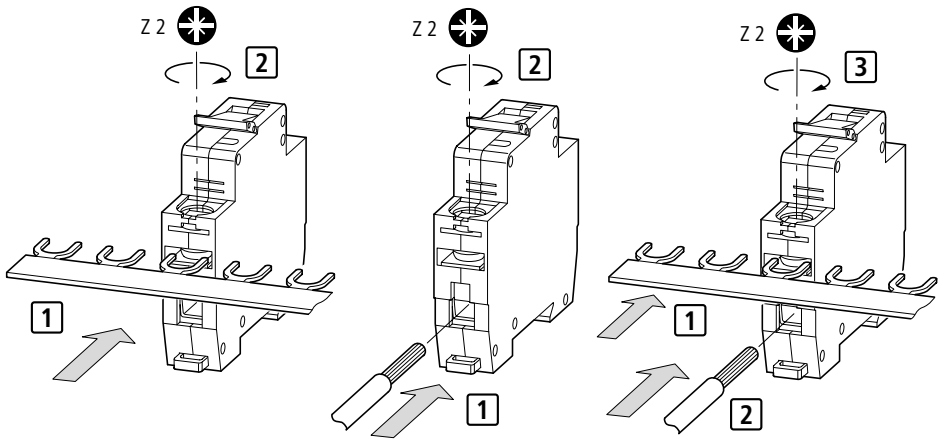

Supplementary Protector Technical Data

FAZB
FAZC; (FAZ-...-C...-DC)
FAZR
FAZS

1 phase:
5 kA – 277 V ~ 60 Hz
3 phase:
5 kA – 277/480 V ~ 60 Hz

USA/Canada
UL 1077
CSA 22.2 No. 235 – M89

6 A to 40 A
0.5 A to 40 A
6 A to 40 A
1 A to 16 A

Tripping Current:
155 % of rated current
at 30 °C
Cu 75 °C, min. AWG 18,
max. AWG 8; Nm 2.4

Circuit Breaker UL 489 FAZ-...-NA

Spacings for multiple pole installations where breakers are mounted adjacent to each other and are connected to different polarity circuits must be maintained as following:

Through Air	19.1 mm
Over Surface	31.8 mm

In conjunction with an upstream device fuse up to $4 \times I_n$