



CMP41H41...MC Ceownik montażowy

1,5 Grubość blachy: 1,5 mm

Informacje

Zastosowanie

Element nośny konstrukcji na dachy płaskie, stężenia konstrukcji wolnostojących.

Materiał

Stal S250GD w powłoce Magnelis®

Dodatkowe informacje

Zalety:

- wykonanie w różnych długościach co znacząco poszerza możliwości montażowe
- „podwójne zagięcie” od otwartej strony przekroju ceownika, które zapewnia dodatkową wytrzymałość i sztywność elementu
- wykonanie z materiału w powłoce Magnelis o bardzo wysokiej odporności na korozję,

Do montażu należy użyć:

- śrub SGKFM10x20

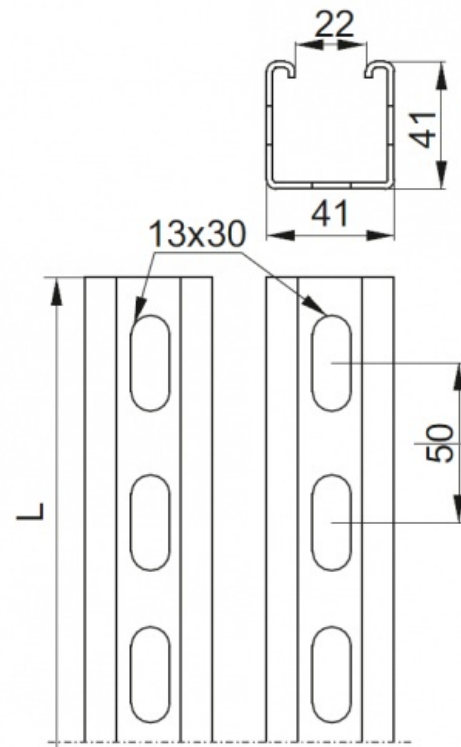
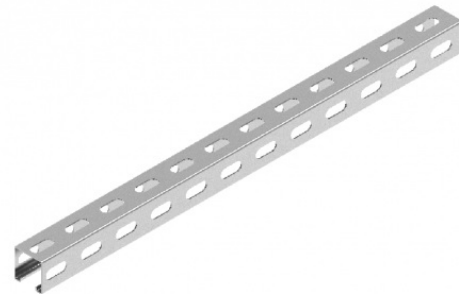



Wersje

Symbol	Numer katalogowy	Długość L (mm)	Ciężar 1 szt. (kg)	Ilość (szt.)
CMP41H41/1MC	856210	1 000	1,70	8
CMP41H41/1,2MC	856211	1 200	2,03	8
CMP41H41/1,5MC	856215	1 500	2,55	8
CMP41H41/1,7MC	851117	1 700	2,89	8
CMP41H41/2MC	851120	2 000	3,40	8
CMP41H41/2,2MC	851122	2 200	3,74	8
CMP41H41/3MC	851132	3 000	3,96	8
CMP41H41/3,5MC	851135	3 500	5,95	8
CMP41H41/3,7MC	852137	3 700	6,29	8
CMP41H41/6MC	851162	6 000	7,92	8

Przykłady

