

STEINEL Vertrieb GmbH
Dieselstraße 80-84
33442 Herzebrock-Clarholz
Tel: +49/5245/448-188
www.steinel.de

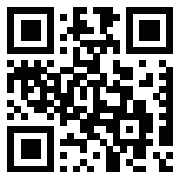

Contact
www.steinel.de/contact



110078986 08/2020 Technische Änderungen vorbehalten. / Subject to technical modification without notice.



● steinel



 professional line

IR Quattro MICRO

DE
GB
CZ
SK
PL
RO
SI
HR
EE
LT
LV
RU
BG
CN



- DE 10 Textteil beachten!
GB 18 Follow written instructions!
CZ 25 Dodržujte informace v textové části!
SK 32 Dodržiavajte informácie v textovej časti!
PL 39 Postępować zgodnie z instrukcją!
RO 47 Respectați instrucțiunile scrise!
SI 55 Upošteevajte del besedila!
HR 62 Pridržavajte se pisanih uputa!
EE 69 Järgige tekstiosa!
LT 76 Laikykites rašytinių instrukcijų!
LV 83 Pievērsiet uzmanību tekstam!
RU 90 Обратите внимание на текстовую часть!
BG 98 Да се вземе предвид текстовата част!
CN . . . 106 注意正文！

3.1

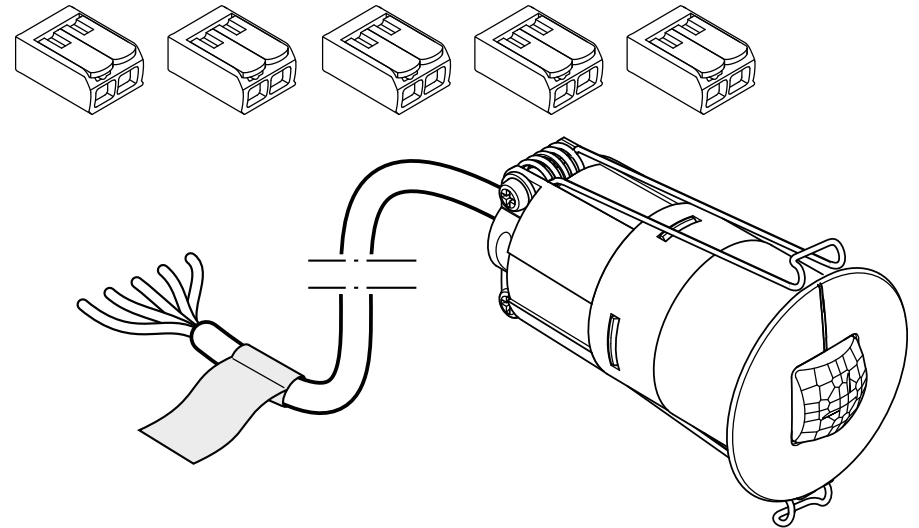

3.2

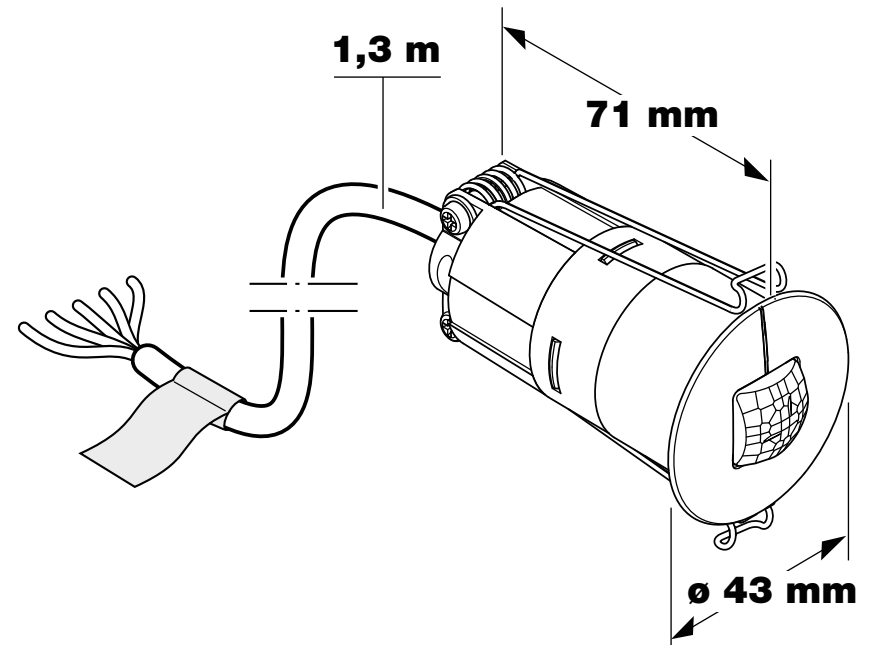

3.3

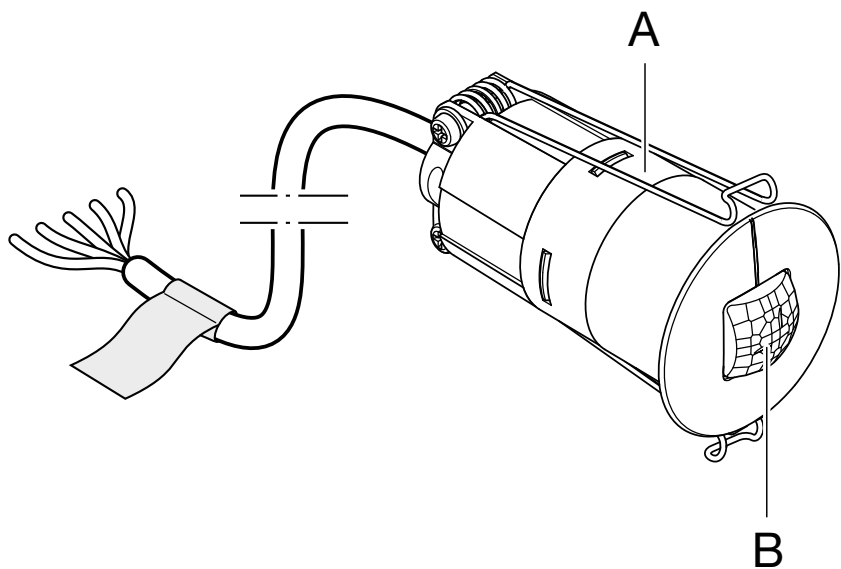

4.1

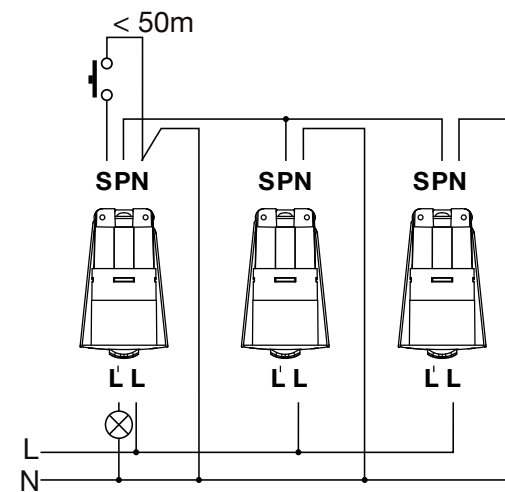
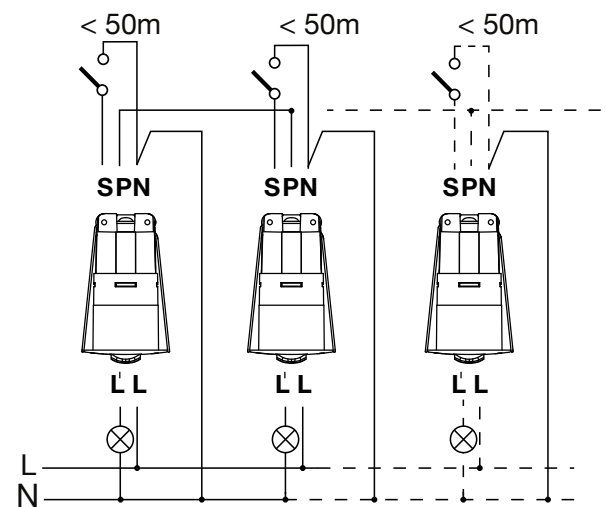
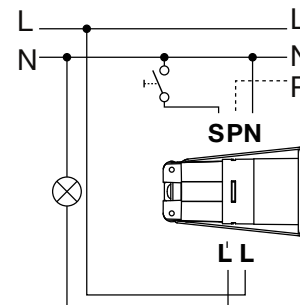

5.1

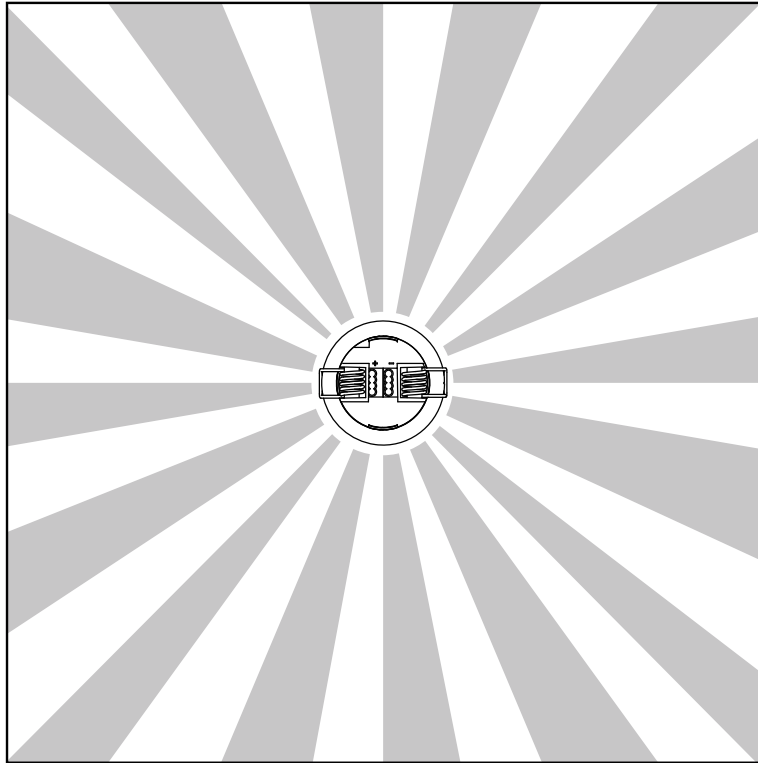
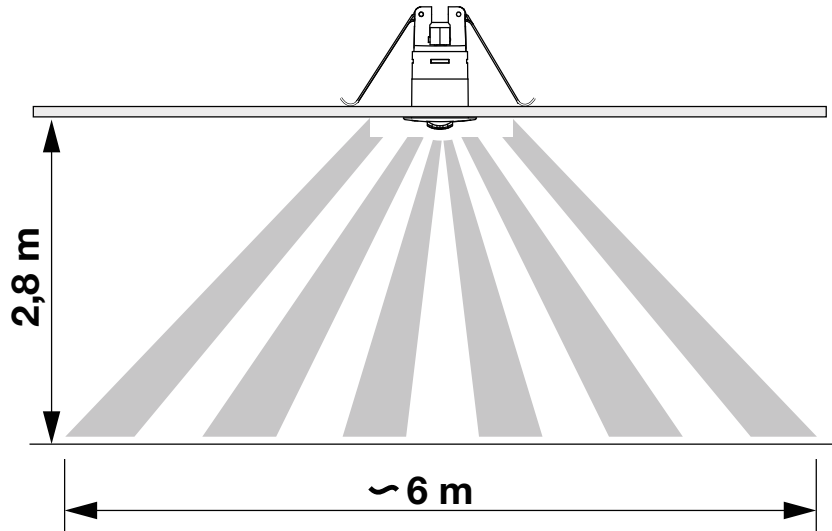

5.2

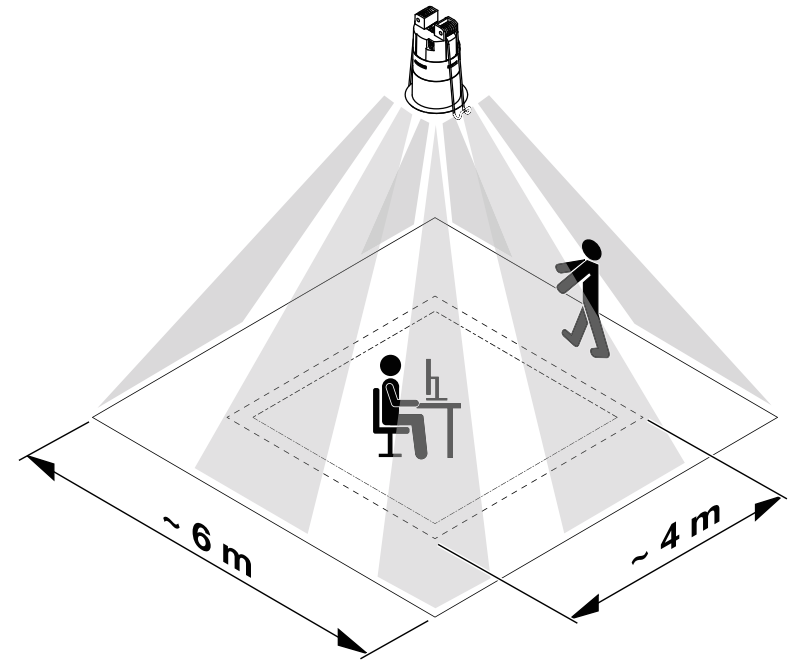

5.3

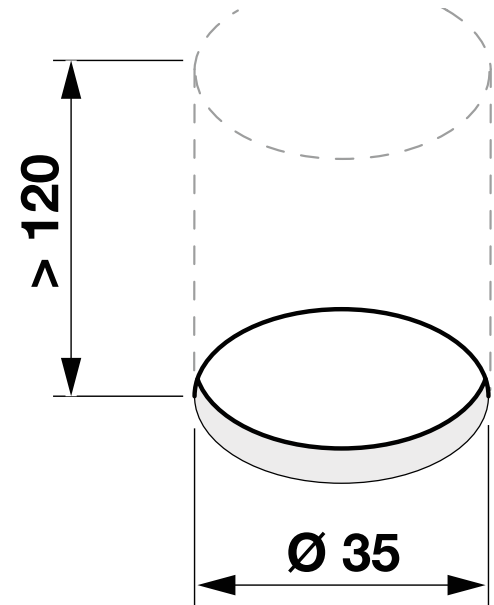

5.4

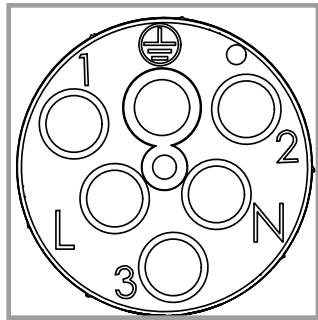
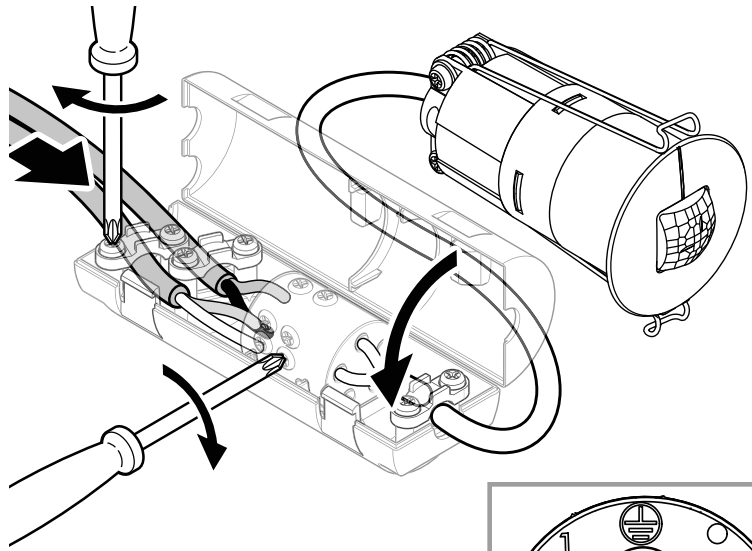
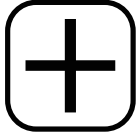

5.5

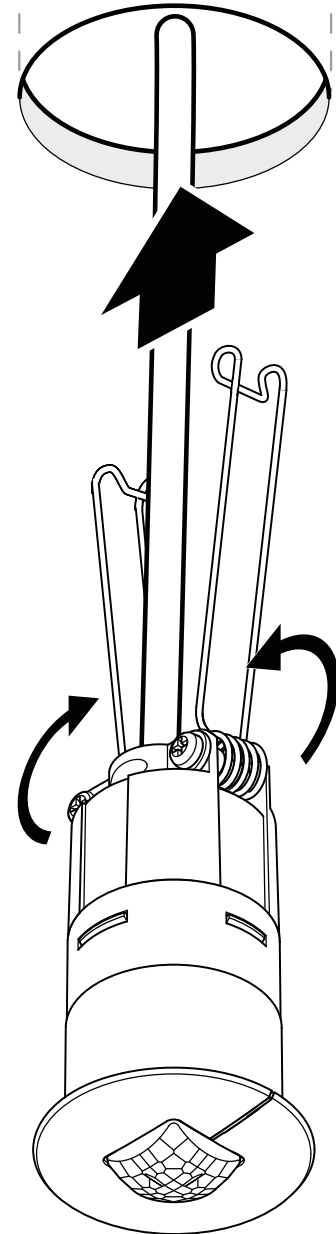
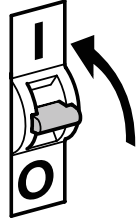

12. Prevádzkové poruchy

Porucha	Príčina	Riešenie
Svetlo sa nezapína	<ul style="list-style-type: none"> ■ chyba pripojovacie napätie ■ príliš nízka hodnota lx ■ žiadny zaznamenaný pohyb 	<ul style="list-style-type: none"> ■ skontrolovať pripojovacie napätie ■ pomaly zvyšovať hodnotu lx, kým sa nezapne svetlo ■ vytvoriť voľný výhľad na senzor ■ skontrolovať oblasť snímania
Svetlo sa nevypína	<ul style="list-style-type: none"> ■ hodnota lx príliš vysoká ■ doba dobehu plynie ■ rušivé zdroje tepla, napr.: vykurovacie ventilátory, otvorené dvere a okná, domáce zvieratá, žiarovka/halogénový reflektor, pohybujúce sa objekty ■ WiFi prístroj umiestnený veľmi blízko senzora 	<ul style="list-style-type: none"> ■ nastaviť nižšiu hodnotu lx ■ vyčkať dobu dobehu, resp. nastaviť kratšiu dobu dobehu ■ skontrolovať oblasť snímania ■ zväčšiť vzdialenosť medzi WiFi prístrojom a senzorom >3m
Senzor sa vypína napriek prítomnosti osôb	<ul style="list-style-type: none"> ■ doba dobehu príliš krátka ■ prah svetla príliš nízky 	<ul style="list-style-type: none"> ■ predĺžiť dobu dobehu ■ zmeniť nastavenie stmievania
Senzor sa vypína príliš neskoro	<ul style="list-style-type: none"> ■ doba dobehu príliš dlhá 	<ul style="list-style-type: none"> ■ skrátiť dobu dobehu
Senzor sa zapína pri čelnom smere pohybu príliš neskoro	<ul style="list-style-type: none"> ■ dosah je pri čelnom smere pohybu redukovaný 	<ul style="list-style-type: none"> ■ namontovať ďalšie senzory ■ zmenšiť odstup medzi dvoma senzormi
Senzor sa nezapína napriek tme počas prítomnosti osôb	<ul style="list-style-type: none"> ■ zvolená príliš nízka hodnota lx ■ poloautomatika aktívna ■ aktívny režim 4 hodiny VYP 	<ul style="list-style-type: none"> ■ zvýšiť prah jasů ■ aktivovať plnú automatiku alebo zapnúť svetlo pomocou tlačidla ■ deaktivovať režim 4 hodiny VYP
Červená LED blinká	<ul style="list-style-type: none"> ■ prehriatie ■ preťaženie 	<ul style="list-style-type: none"> ■ nechať uplynúť dobu vychladnutia 1 hodinu ■ zredukovať záťaž

PL Tłumaczenie instrukcji oryginalnej

1. Informacje o tym dokumencie

Zapoznać się dokładnie i zostawić do przechowania!

- Dokument chroniony prawem autorskim. Przedruk, także w częściach, wyłącznie po uzyskaniu naszej zgody.
- Zmiany, wynikające z postępu technicznego, zastrzeżone.

Objaśnienie symboli



Ostrzeżenie przed zagrożeniami!



Odsyłacz do tekstu w dokumencie.

2. Ogólne zasady bezpieczeństwa



Przed rozpoczęciem wszelkich prac przy urządzeniu należy odłączyć napięcie zasilające!

- Przewód zasilający, który należy podłączyć podczas montażu, nie może być pod napięciem. Dlatego najpierw należy wyłączyć prąd i sprawdzić brak napięcia za pomocą próbnika.
- Podczas instalacji czujnika wykonywana jest praca przy obecności napięcia sieciowego. Dlatego należy ją wykonać fachowo, zgodnie z obowiązującymi przepisami dotyczącymi instalacji i podłączania do zasilania elektrycznego.

- Stosować tylko oryginalne części zamiennne.
- Naprawy mogą wykonywać jedynie autoryzowane punkty serwisowe.
- **Wskazówka:** Przewód **S** zewnętrznego klawisza nie jest przeznaczony do tego, aby służył odbiornikom za przyłącze przewodu zerowego.

3. IR Quattro MICRO COM1

Zastosowanie zgodne z przeznaczeniem

- Czujnik obecności jest przeznaczony tylko do montażu na suficie wewnątrz budynku.
- Głębokość zabudowy min. 120 mm.

Długość przewodu między czujnikiem a przyciskiem < 50 m.

Ustawienia wszystkich funkcji można konfigurować za pomocą opcjonalnych pilotów zdalnego sterowania RC8, RC5 lub Smart Remote. (→ "7. Akcesoria")

Zakres dostawy (rys. 3.1)

Zacisk przyłączeniowy (rys. 3.1)

Wymiary produktu (rys. 3.2)

Przegląd urządzenia (rys. 3.3)

- A** Moduł czujnika
- B** Mikrosoczewka

4. Przyłącze elektryczne

- Wyłączyć zasilanie (rys. 4.1)

Oznaczenie zacisków:

- L = Czarny
- L' = Brązowy
- N = Niebieski
- S = Szary
- P = Czarny /Czerwony

Przewód zasilający jest kablem wielożyłowym:

- L = przewód fazowy (najczęściej czarny lub brązowy)
- N = przewód zerowy (najczęściej niebieski)
- PE = przewód ochronny (najczęściej zielono-żółty)
- P = do łączenia kilku czujników ruchu
- L' = załączona faza (najczęściej czarny, brązowy lub szary)
- S = Klawisz/wyłącznik

Ważne:

Pomylenie przewodów jest przyczyną późniejszego zwarcia w urządzeniu lub w skrzynce bezpieczników. W takim przypadku należy jeszcze raz zidentyfikować poszczególne żyły przewodów i podłączyć je ponownie. W przewodzie zasilającym można zainstalować odpowiedni wyłącznik sieciowy do ręcznego załączania i wyłączenia lampy.

Podłączenie przewodu zasilającego (rys. 4.1)

Wskazówka do połączenia równoległego:

Przy zastosowaniu kilku wyłączników z czujnikami należy je podłączyć do tej samej fazy. Połączenie maksymalne może obejmować maksymalnie 10 czujników. Odstęp między poszczególnymi czujnikami może wynosić maks. 25 m.

Master/Master COM1 (rys. 4.1)

W połączeniu równoległym można także stosować kilka urządzeń Master. Każde urządzenie Master przełącza przy tym własną grupę świateł zgodnie z własnym pomiarem jasności. Czasy opóźnienia i wartości przełączania jasności ustawia się indywidualnie w każdym urządzeniu Master. Obciążenie przełączania jest podzielone na poszczególne urządzenia Master.

Obecność jest jednak wciąż wykrywana wspólnie przez wszystkie czujniki.

Wyjście obecności można utworzyć w dowolnym urządzeniu Master.

Master/Slave (rys. 4.1)

Tryb Master/Slave pozwala nadzorować większe pomieszczenia (odbiornik podłączony = Master, bez odbiornika = Slave). Jasność w pomieszczeniu jest rejestrowana wyłącznie przez urządzenie Master. Urządzenia Slave zgłaszają wykrycie ruchu do urządzenia Master. Przełączanie oświetlenia następuje wyłącznie przez urządzenie Master.

5. Montaż

- Sprawdzić wszystkie elementy pod kątem uszkodzeń.
- W przypadku uszkodzeń nie uruchamiać produktu.
- Wybrać odpowiednie miejsce montażu z uwzględnieniem zasięgu i wykrywania ruchu. (rys. 5.1/5.2)

Czynności montażowe

- Wyłączyć zasilanie. (rys. 4.1)
- Wywiercić w suficie otwór montażowy o maks. Ø 35 mm. (rys. 5.3)
- Wykonać podłączenie do sieci. (rys. 5.4)
→ "7. Osprzęt (opcjonalny)"
- Włożyć moduł czujnika. (rys. 5.4)
- Włączyć zasilanie. (rys. 5.4)
- Skonfigurować ustawienia.
→ "6. Funkcja/ustawienia"

6. Funkcja i ustawienia

Ustawienie fabryczne

Podczas pierwszego uruchomienia czujnika obecności oraz resetu za pomocą pilota zdalnego sterowania aktywowane zostają ustawienia fabryczne. Przewidziano następujące ustawienia fabryczne:

Ustawianie czułości zmierzchowej	Poziom SŁONCE, tryb pracy dziennej
Ustawianie czasu	Tryb IQ
Tryb automatyczny/półautomatyczny	Tryb automatyczny
Tryb próbny	WYŁ.
Obciążenie ON/OFF w Init	ON
Klawisz/wyłącznik	Klawisz
DŹWIĘK/DŹWIĘKOFF/DŹWIĘKOFF	

Ustawianie czułości zmierzchowej

Żądany próg załączania można regulować w zakresie ok. 10 do 1000 luksów. Za pomocą trybu wyuczenia można ustawić do 2 luksów.

Tryb pracy dziennej

Czujnik przełącza obciążenie niezależnie od jasności otoczenia, jeżeli wykryty zostanie ruch.

Teach-IN

Po pojawieniu się warunków świetlnych, przy których w przyszłości czujnik ruchu powinien się włączyć w razie detekcji ruchu, należy wybrać funkcję Teach-IN. Po upływie 10 sekund tak zmierzona jasność otoczenia zostanie zapisana. Jednocześnie odłączona zostanie moc.

Ustawianie czasu

Pożądaný czas opóźnienia można, w zależności od pilota zdalnego sterowania, ustawić od min. 5 sekund do maks. 60 minut. Przy przekroczeniu wartości progu zadziałania czujnik wyłącza się po upływie czasu opóźnienia.

Tryb pracy

Tryb półautomatyczny

Tylko wyłączenie oświetlenia odbywa się automatycznie. Włączanie następuje ręcznie, światło należy włączyć za pomocą klawisza, po czym pozostaje ono włączone przez ustawiony czas opóźnienia.

Tryb automatyczny

Oświetlenie włącza się i wyłącza automatycznie w zależności od jasności i obecności. W każdej chwili można je wyłączyć ręcznie. Automatyka przełączania jest przy tym wyłączana jedynie tymczasowo.

Tryb prezentacyjny

Jeżeli w przypadku trybu automatycznego i aktywnego obciążenia jest stosowane wejście S, wtedy czujnik aktywuje tryb prezentacji. Obciążenie pozostanie wyłączone tak długo, jak deaktywowany jest ruch. Jak tylko nie jest wykrywany żaden ruch a czas opóźnienia upłynął, czujnik

przejdzie ponownie do normalnego trybu czujnika. Dodatkowo tryb można aktywować poprzez naciśnięcie przycisku (5 sekund) "4h OFF" na pilocie. Jednocześnie niebieska dioda LED zmienia tryb świecenia z migania na światło stałe.

Tryb testowy

Tryb testowy ma priorytet wyższy niż wszystkie inne ustawienia i służy do sprawdzania prawidłowego działania funkcji oraz obszaru wykrywania. Niezależnie od jasności czujnik obecności włącza oświetlenie w pomieszczeniu na czas 5 sekund po wykryciu ruchu (niebieska dioda LED miga w przypadku wykrycia). W normalnym trybie pracy obowiązują wszystkie ustawione wartości. Po 10 minutach następuje automatyczne przełączenie do trybu normalnego.

Stan inicjalizacji

Definiuje zachowanie się po podłączeniu napięcia zasilającego. Wyjście obciążenia WŁ. lub WYŁ.

Wejście przycisku/wyłącznika

Przekazuje do czujnika instrukcję dotyczącą sposobu przetwarzania wchodzącego sygnału **S**. Po przypisaniu zewnętrznych klawiszy i wyłączników czujnik można użytkować jako półautomat i w każdej chwili sterować nim ręcznie. DŹWIĘK wzgl. DŹWIĘK/OFF opisuje zachowanie się podczas używania przycisku/przełącznika. W położeniu WŁ.-WYŁ. można w każdej chwili ręcznie włączać i wyłączać oświetlenie. W położeniu DŹWIĘK nie jest możliwe ręczne wyłączenie. Każde naciśnięcie klawisza powoduje ponowne rozpoczęcie odliczania czasu opóźnienia.

Tryb IQ

Czas opóźnienia dopasowuje się automatycznie do warunków użytkowania. Czas cyklu jest optymalnie obliczany z wykorzystaniem specjalnego algorytmu wyuczania. Najkrótszy czas wynosi 5 minut, a najdłuższy 20 minut.

Funkcje RC 5

- Światło WŁ./WYŁ. 4 h
- Resetowanie
- 100 h burn in
- Tryb prezentacyjny

FUNKCJE RC 8

- Ustawianie czasu CH1
- Tryb testowy/normalny
- Ustawianie czułości zmierzchovej
- Tryb pracy nocnej
- Tryb pracy dziennej
- Teach-IN
- Tryb automatyczny/ręczny
- Resetowanie
- Tryb IQ

Smart Remote

- Sterowanie za pomocą smartfonu lub tabletu
- Zastępuje wszystkie piloty zdalnej obsługi
- Wystarczy ściągnąć odpowiednią aplikację i połączyć za pomocą Bluetooth
- Obsługiwana jest dwukierunkowa komunikacja

Ustawienie czasu: 5 s - 60 min, IQ

Ustawianie progu czułości zmierzchovej: tryb wyuczania, 2-1000 luksów

Stan inicjalizacji: wył. - wł.

Tryb pracy: półautomatyczny i automatyczny

Zewnętrzne wejście: wyłącznik/klawisz

Szczegółowy opis w instrukcjach obsługi danego pilota zdalnego sterowania.

Funkcja LED

Niebieska dioda LED

Inicjalizacja: dioda LED miga z częstotliwością 1 x na sekundę.

Tryb normalny: dioda LED pozostaje wył.

Tryb testowy: dioda LED świeci w przypadku wykrycia ruchu.

Pilot zdalnego sterowania: dioda LED miga 1 x na sekundę

Czerwona dioda LED.

Aktywacja trybu półautomatycznego: dioda LED włączona przez ok. 1 s

Nadmierny wzrost temperatury: dioda LED miga 1 s, co 15 s

7. Osprzęt (opcjonalny)

- Użytkowy pilot zdalnego sterowania RC 5 EAN 4007841 592806
- Serwisowy pilot zdalnego sterowania RC 8 EAN 4007841 559410
- Smart Remote EAN 4007841 009151
- Łącznik przewodów (rys. 5.4) EAN 4007841 065683

8. Konserwacja/pielęgnacja

Produkt nie wymaga konserwacji. Zabrudzoną soczewkę czujnika można oczyścić wilgotną ściereczką (bez użycia środków czyszczących).

9. Utylizacja

Urządzenia elektryczne, akcesoria i opakowania należy oddać do recyklingu przyjaznego środowisku.

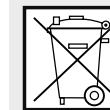

Nie wyrzucać urządzeń elektrycznych wraz z odpadami z gospodarstw domowych!

Tylko dla krajów UE:

Zgodnie z obowiązującymi dyrektywami europejskimi w sprawie zużytych urządzeń elektrycznych i elektronicznych oraz ich wdrażaniu do prawa krajowego nienadające się do użytkowania urządzenia elektryczne należy odbierać osobno i poddawać recyklingowi w sposób przyjazny środowisku.

10. Gwarancja producenta

Jako kupującemu w razie potrzeby przysługują Państwu w stosunku do sprzedającego prawa z tytułu rękojmi. O ile prawa te obowiązują w Państwa kraju, to nie ulegają one na podstawie naszej deklaracji gwarancji ani skróceniu ani ograniczeniu. Udzielamy Państwu 5-letniej gwarancji na nienaganną jakość i prawidłowe funkcjonowanie zakupionego przez Państwa profesjonalnego produktu techniki czujników firmy STEINEL. Gwarantujemy, że produkt ten jest wolny od wad materiałowych, produkcyjnych i konstrukcyjnych. Gwarantujemy prawidłowe funkcjonowanie wszystkich podzespołów elektronicznych, a także, że wszystkie zastosowane materiały i ich powierzchnie są wolne od wad.

Dochodzenie roszczeń

Gwarancja jest ważna jedynie kompletnie wypełniona z podpisem Sprzedawcy potwierdzającym warunki gwarancji. Gwarancja na sprzedany towar konsumpcyjny nie wyłącza, nie ogranicza ani nie zawiesza uprawnień kupującego wynikających z rękojmi/niezdolności towaru z umową na podstawie dowodu zakupu.

Z tego powodu zalecamy staranne przechowywanie dowodu zakupu. Reklamowany towar w stanie kompletnym prosimy przesałać do Gwaranta wraz z krótkim opisem usterki, oryginalną kartą gwarancyjną, paragonem lub rachunkiem zakupu (opatrzonym datą zakupu i pieczęcią sklepu).

5 L A T
GWARANCJI
PRODUCENTA

11. Dane techniczne

Wymiary Ø x gł.	43 x 75 mm
Napięcie zasilające	220-240 V / 50/60 Hz
Technika sensorowa	Pasywna podczerwień (IR)
Moc - Stand by	< 0,3 W
Zasięg	4 x 4 m obecność, promieniowo, 6 x 6 m stycznie / 2,8 m wysokość
Kąt wykrywania	360°
Moc	Obciążenie żarówkami/lampami halogenowymi 1000 W Świetłówki EVG 500 W Świetłówki bez kompensacji 400 VA Świetłówki kompensowane szeregowo 400 VA Świetłówki kompensowane równoległe 400 VA Nisko woltowe lampy halogenowe 1000 VA LED < 2 W 100 W 2 W < LED < 8 W 300 W LED > 8 W 600 W Obciążenie pojemnościowe 176 µF
Obciążenie minimalne	100 mA
Ustawianie czułości zmierzchowej	2-1000 luksów, ∞/światło dzienne
Ustawianie czasu	5 s do 60 min
Wysokość montażu	2-5 m
Stopień ochrony	IP65
Zakres temperatury	-25 °C do + 55 °C

12. Usterki

Usterka	Przyczyna	Usuwanie
światło nie włącza się	<ul style="list-style-type: none">■ brak napięcia przyłączeniowego■ ustawiono zbyt małą wartość luksów■ brak wykrycia ruchu	<ul style="list-style-type: none">■ sprawdzić napięcie przyłączeniowe■ powoli zwiększać wartość luksów aż do zapalenia światła■ zapewnić dobrą widoczność czujnika■ sprawdzić obszar wykrywania
światło nie wyłącza się	<ul style="list-style-type: none">■ zbyt duża wartość luksów■ trwa odliczanie czasu opóźnienia■ zakłócające źródła ciepła, np.: wentylator grzejny, otwarte drzwi i okna, zwierzęta domowe, żarówka/reflektor halogenowy, ruchome obiekty■ urządzenie WLAN umieszczone bardzo blisko czujnika	<ul style="list-style-type: none">■ ustawić mniejszą wartość luksów■ poczekać na zakończenie czasu opóźnienia lub ustawić mniejszą wartość czasu opóźnienia■ sprawdzić obszar wykrywania■ zwiększyć odległość pomiędzy urządzeniem WLAN a czujnikiem >3m
czujnik wyłącza światło mimo obecności	<ul style="list-style-type: none">■ zbyt krótki czas opóźnienia■ zbyt niski próg światła	<ul style="list-style-type: none">■ wydłużyć czas opóźnienia■ zmienić ustawienie progu czułości zmierzchowej
czujnik wyłącza światło zbyt późno	<ul style="list-style-type: none">■ zbyt długi czas opóźnienia	<ul style="list-style-type: none">■ skrócić czas opóźnienia
czujnik włącza światło zbyt późno przy frontálním kierunku ruchu	<ul style="list-style-type: none">■ zmniejszony zasięg czujnika przy frontálním kierunku ruchu	<ul style="list-style-type: none">■ zamontować dodatkowe czujniki■ zmniejszyć odległość między dwoma czujnikami

czujnik nie włącza światła w ciemności mimo obecności	<ul style="list-style-type: none"> ■ wybrano zbyt małą wartość luksów ■ tryb półautomatyczny aktywny ■ 4 godziny WYŁ. aktywne 	<ul style="list-style-type: none"> ■ zwiększyć wartość progu jasności ■ aktywować tryb automatyczny lub włączyć światło za pomocą przycisku ■ 4 godziny WYŁ. dezaktywować
czerwona dioda LED miga	<ul style="list-style-type: none"> ■ przegrzanie ■ przeciążenie 	<ul style="list-style-type: none"> ■ odczekać czas schłodzenia wynoszący 1 godzinę ■ zredukować obciążenie

RO

1. Despre acest document

Vă rugăm să citiți cu atenție documentul și să-l păstrați!

- Protejat prin Legea drepturilor de autor. Reproducerea, inclusiv în extras, este permisă numai cu aprobarea noastră.
- Ne rezervăm dreptul de a face modificări care servesc progresului tehnic.

Explicația simbolurilor



Atenție, pericole!



Trimitere la pasaje din document.

2. Instrucțiuni generale de securitate



Înainte de efectuarea oricărui lucru la aparat, întrerupeți alimentarea cu energie electrică!

- La montare, cablul electric care urmează să fie conectat nu trebuie să fie sub tensiune. Oprțiți așadar curentul și verificați cu un testor de tensiune să nu mai existe curent pe cablu.
- Instalarea senzorului presupune și o intervenție la rețeaua electrică. Prin urmare, aceasta trebuie efectuată corect, conform instrucțiunilor de instalare și condițiilor de conectare uzuale în țara respectivă.
- Folosiți numai piese de schimb originale.

- Reparațiile se vor executa numai în ateliere specializate.
- **Observație:** Cablul **S** al butonului extern nu este conceput pentru a servi diverșilor consumatori drept conductor neutru.

3. IR Quattro MICRO COM1

Utilizare conform destinației

- Detector de prezență, adecvat numai pentru montarea pe plafon în zona interioară.
- Adâncime de montaj min. 120 mm.

Lungimea cablului dintre senzor și buton < 50 m.

Toate setările de funcții se pot realiza cu telecomenzile opționale RC 8, RC 5 sau Smart Remote.
(→ "7. Accesorii")

Volumul livrării (fig. 3.1)

Bornă de conexiune (fig. 3.1)

Dimensiunile produsului (fig. 3.2)

Prezentare generală a aparatului (fig. 3.3)

- A Modul senzor
- B Microlentilă

4. Conexiune electrică

- Oprțiți alimentarea cu curent (fig. 4.1)

Inscripționarea clemelor:

- L = Negru
- L' = Maro
- N = Albastru
- S = Gri
- P = Negru/Roșu